

Steg 3: Häng upp din TV

Lyft först din TV över väggfästet och kroka sedan i skenorna i väggfästet (fig 3a). Vrid ner din TV tills nederdelen av skenen ligger mot väggfästet. Skruva nu i säkerhetskruvarna i botten av väggfästet. (Fig 3b).

Varning: Vissa modeller av TV kräver två personer för att lyfta. Tillverkaren är ej ansvarig för eventuella personskador eller produktskador som kommer av felhantering.

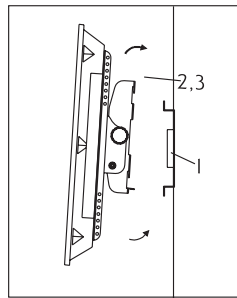

Fig 3a

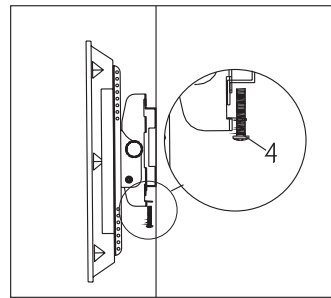

Fig 3b

Tack för att du valt vår produkt!

20081014R1

net on net

VINKLINGSBART VÄGGFÄSTE FÖR TV PSW118ST1

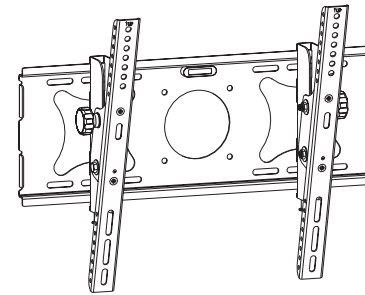

For 26" - 52"

- Enkel installation: Häng bara upp din TV
- Säkerhet: Låsning med muttrar i botten
- Max kapacitet: 60kg
- TV storlek: 26"~52"
- VESA: Max 500 x 400
- Justerbar vinkel mellan -5 och 15 grader
- Balanseringsjusteringssystem

Viktigt: Om du inte är säker på monteringsanvisningarna så kontakta professionell installationshjälp.

Innehållslista: Utseendet på skruvarna kan skilja sig från bilderna nedan.

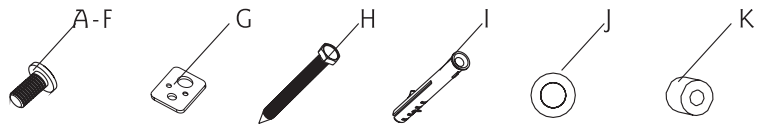
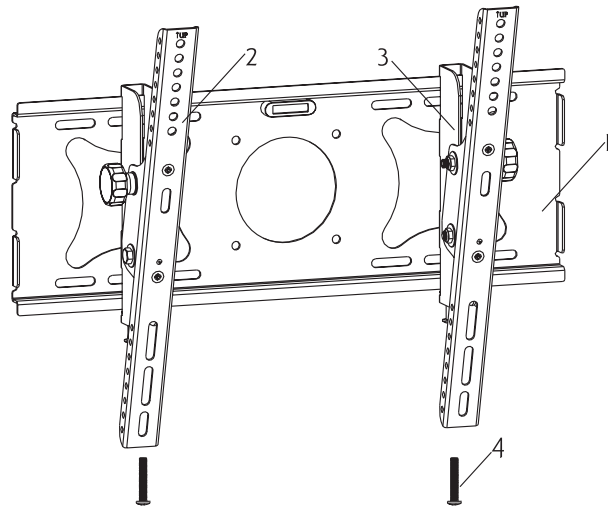

ID	Antal	Beskrivning
1	1	Väggfäste
2	1	Vänster skena
3	1	Höger skena
4	2	Säkerhetsskruv
A	4	M4×12mm Skruv
B	4	M4×16mm Skruv
C	4	M5×16mm Skruv
D	4	M6×16mm Skruv

ID	Antal	Beskrivning
E	4	M5×36mm Skruv
F	4	M6×36mm Skruv
G	4	Fyrkantig bricka
H	6	Lång skruv
I	6	Plugg
J	6	Bricka till lång skruv
K	4	Avståndsbricka

Efter att du bestämt höjd för fästet så följ beskrivningen nedan för den typen av vägg du monterar på: trä, tegel, cement eller sten.

Trävägg:

Använd väggfästet för att märka ut var de fyra hålen ska vara med hjälp av en spik eller syl. Borra minst 50 mm djupa hål med hjälp av ett 5 mm-borr. Se till att hålen hamnar i reglarna, enligt figur 2b. Använd gärna en regelsökare om du är osäker. Skruva fast väggfästet i väggen med hjälp av långa skruvar (H) och brickor (H).

Cementvägg:

Använd väggfästet för att rita upp var de sex hålen ska vara på väggen. Borra minst 50 mm djupa hål med ett 10 mm-borr. Tryck in plugg (I) i hålen. Skruva fast väggfästet i väggen med hjälp av långa skruvar (H) och brickor (J).

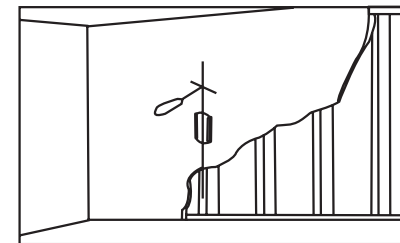

Fig 2b

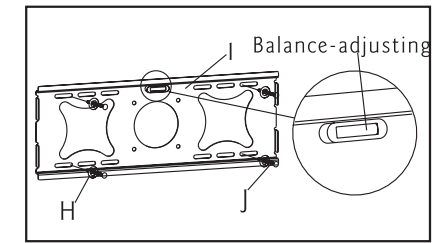

Fig 2c

Använd det inbyggda vattenpasset för att säkerställa att väggfästet monteras balanserat.

Steg 2: Skruva fast fästet på väggen.

Räkna först ut hur högt fästet ska sitta på väggen.

Bästa höjd är parallellt med ögonhöjden av en person som sitter i en soffa.

Normalt är ögonhöjden ca 120cm från golvnivå.

Följande två villkor kan användas för att hitta den perfekta höjden för väggfästet.

1. Avståndet mellan väggen och soffan. (Fig 2a)
2. Avståndet mellan ögonhöjd och golvet plus avståndet från en person som sitter i en soffas synvinkel på 15 grader. (Fig 2a)

Till exempel:

1. Om avståndet av "a" är mellan 150cm och 210cm så är "b" ca 30cm.
 2. Om avståndet av "a" är mellan 240cm och 390cm så är "b" ca 90cm.
 3. Om avståndet av "a" är mellan 425cm och 515cm så är "b" ca 120cm.
- Den perfekta höjden för fästets mitt är inom "b", där du trivs bäst med höjden.

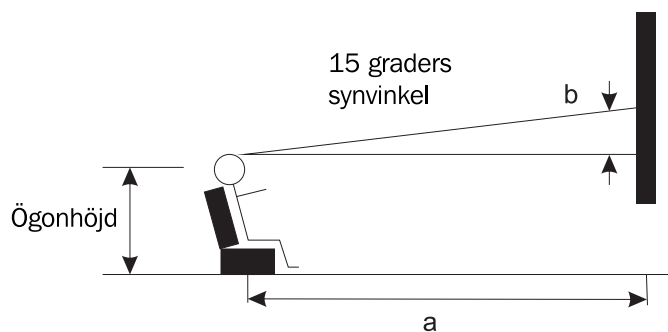

Fig 2a



Tillverkaren är inte ansvarig för personskador eller skador på produkten som är orsakade av felaktig hantering, felaktig montering, felaktig hopsättning eller felaktig användning.

OBS: Medföljande tillbehör är ej lämpat för att användas på väggar av porösa material, ex gips. Om du är osäker på din väggs material så kontakta en kvalificerad hantverkare. Om tillbehören du behöver ej medföljer så vänd dig till din återförsäljare.

Varning: Detta väggfäste för LCD och plasma TV är endast gjord för att klara den angivna maxvikten. Se instruktionsboken till din TV. Användning av tyngre produkter än den angivna maxgränsen kan ge instabilitet och möjliga skador.

Steg 1: Skruva på skenorna på din TV

Kontrollera skruvstorleken i manualen till din TV eller testa dig fram bland de medföljande skruvarna för att hitta korrekt storlek. Se sidan 4-5 för exempel.

För korrekt installation så se till att krokarna på båda skenorna pekar nedåt. Använd medföljande skruvar, brickor och avståndsbrickor för att skruva fast skenorna på baksidan av din TV. Justera skenorna så de sitter i samma höjd. Skruva fast skruvarna först när skenorna sitter i nivå med varandra. OBS: Notera märkningen "UP" på ena sidan av skenan. Se fig 1.

Viktigt: Tvinga inte in skruvarna i hålen, detta kan leda till både personskador och skada på din TV. Använd inte en elektrisk skruvdragare.

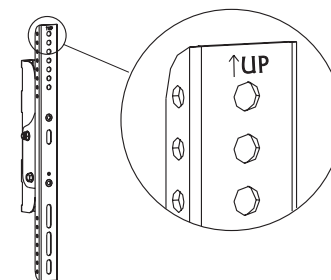
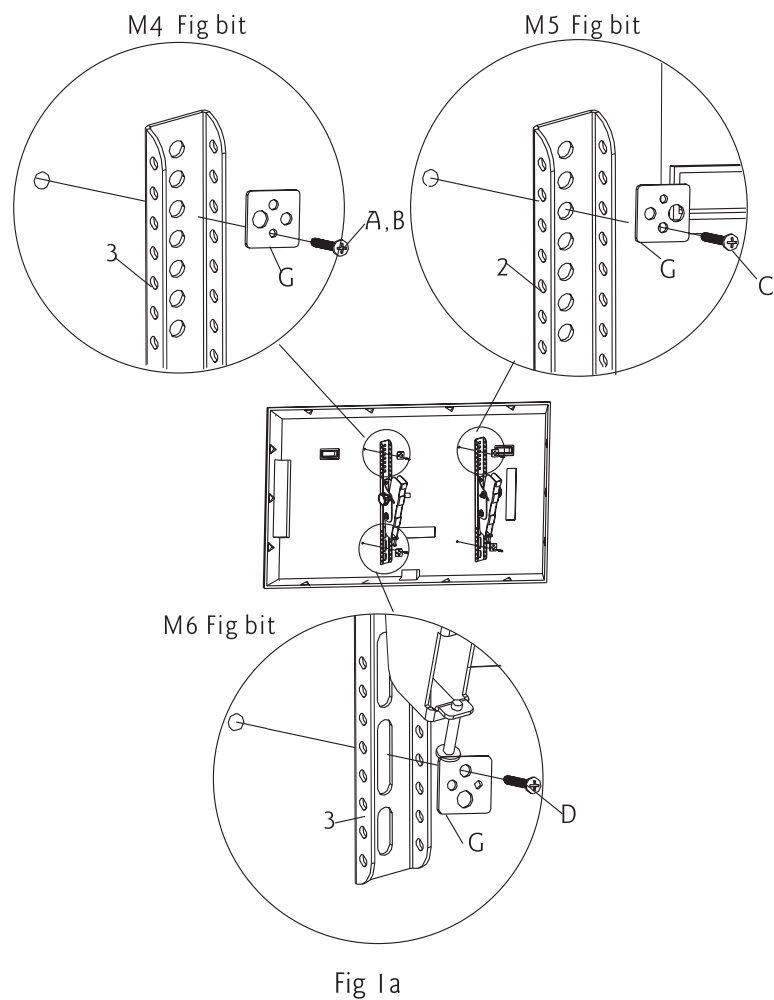

Fig. 1

Följande exempel visar hur du använder skruvar, avståndsbrickor och fyrkantiga brickor.

1. Vissa TV-modeller har platta baksidor och där behövs inga avståndsbrickor. Skruva fast skenan direkt på baksidan av TVn genom att de använda de medföljande skruvarna och fyrkantiga brickorna. Se Fig. 1a.



2. Vissa TV-modeller har en välvd baksida (Fig a) med nedsänkta fästningar. Detta kräver att du använder avståndsbrickor. Använd en en 9/16" avståndsbricka (K) mellan din TV och skenan. Se Fig. 1b.

